

Стъклена Врата в рамка с вградена хидравлична панта

/цена за врата 1.0 x 3.0 метра - **1962,00 лв с ДДС** - профили, панти и гръжки с лепене, със заключване, **черна елукация**/



Spessore vetro
Glass thickness
Espesor del vidrio

8 + 12,5 mm*



Portata
Weight
Peso

100 kg
247,50 Lbs



Max. altezza anta
Max. door width
Max. altura de la puerta

3000 mm*



EN1127

100.000 cicli
100.000 cycles
100.000 ciclos

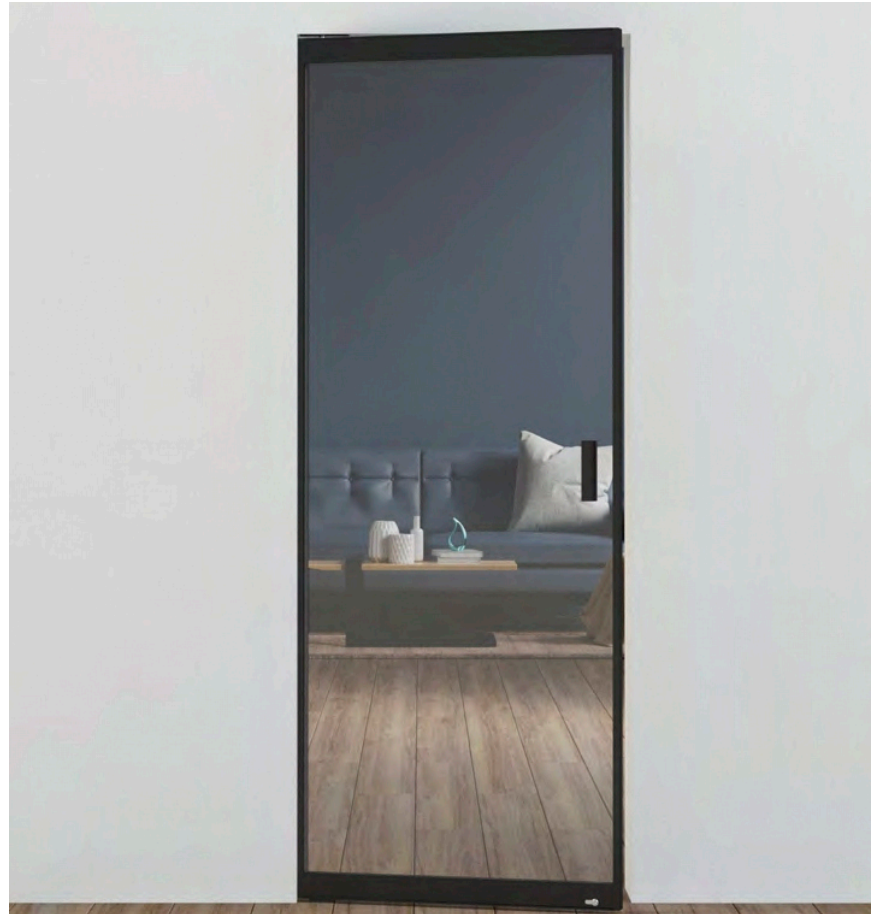

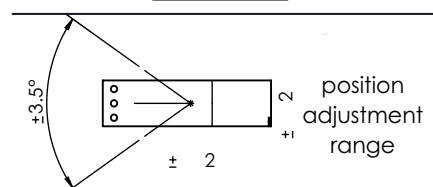
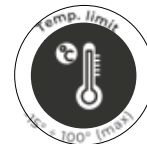
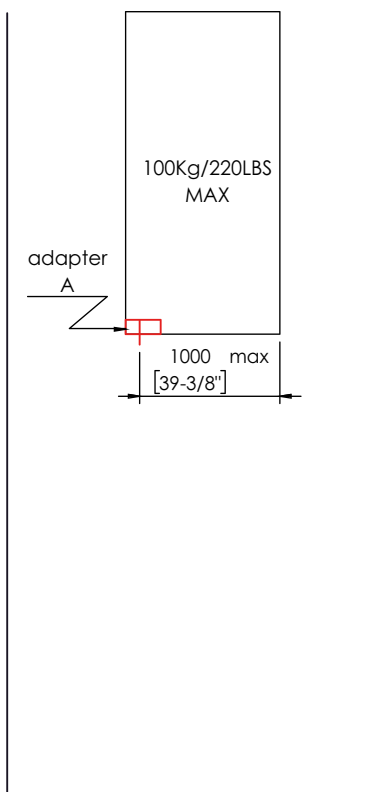
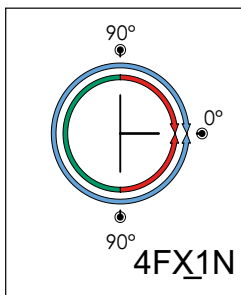

Hydraulic hinge for door frames

- possible door positions
- self-closing
- free standing
- stop

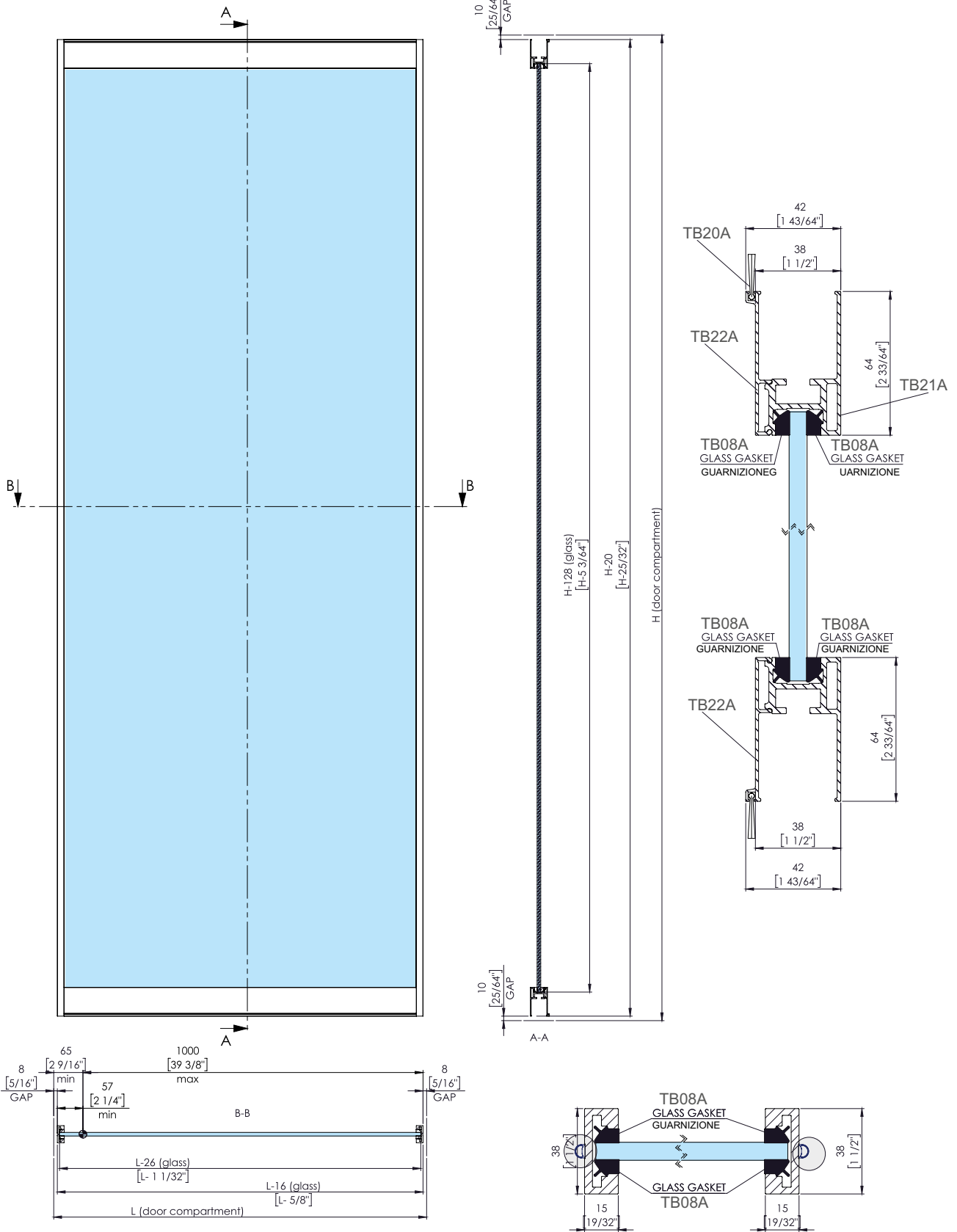

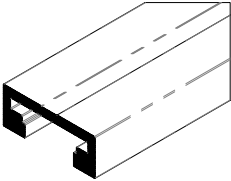
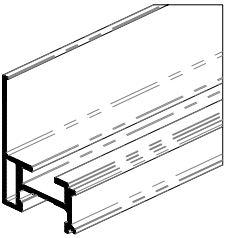
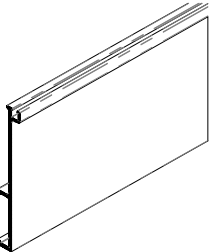
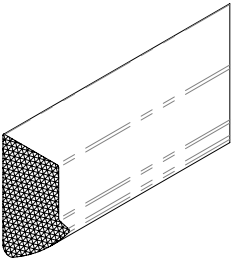
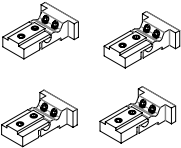
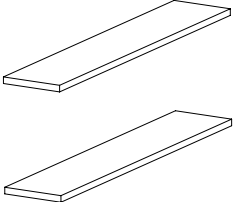

|  | <p>Montante Door frame Montante</p> | <table border="1"> <thead> <tr> <th>TBO5A</th> <th>Lunghezza Length Longitud</th> </tr> </thead> <tbody> <tr> <td>TBO5A 30</td> <td>3000 mm 118"</td> </tr> </tbody> </table> | TBO5A | Lunghezza Length Longitud | TBO5A 30 | 3000 mm 118" | <p>Вертикален профил на 3 метра, черно код: 8088-TBO5A60265 Цена: 228,00 лв с ДДС/3 метра</p> |
|---|--|---|---|-------------------------------|----------|----------------|--|
| TBO5A | Lunghezza Length Longitud | | | | | | |
| TBO5A 30 | 3000 mm 118" | | | | | | |
|  | <p>Traversa per profilo idraulico Track for hydraulic profile Traversaño para perfil hidráulico</p> | <table border="1"> <thead> <tr> <th>TB21A</th> <th>Lunghezza Length Longitud</th> </tr> </thead> <tbody> <tr> <td>TB21A 30</td> <td>3000 mm 118"</td> </tr> </tbody> </table> | TB21A | Lunghezza Length Longitud | TB21A 30 | 3000 mm 118" | <p>Хоризонтален профил на 1 метър, черно код: 8088-TB21A30265 Цена: 87,00 лв с ДДС/1 метър</p> |
| TB21A | Lunghezza Length Longitud | | | | | | |
| TB21A 30 | 3000 mm 118" | | | | | | |
|  | <p>Copertina per profilo idraulico Cover for track for hydraulic profile Tapa para perfil hidráulico</p> | <table border="1"> <thead> <tr> <th>TB22A</th> <th>Lunghezza Length Longitud</th> </tr> </thead> <tbody> <tr> <td>TB22A 30</td> <td>3000 mm 118"</td> </tr> </tbody> </table> | TB22A | Lunghezza Length Longitud | TB22A 30 | 3000 mm 118" | <p>Декор. капак профил на 1 метър, черно код: 8088-TB22A30265 Цена: 51,00 лв с ДДС/1 метър</p> |
| TB22A | Lunghezza Length Longitud | | | | | | |
| TB22A 30 | 3000 mm 118" | | | | | | |
|  | <p>Rotolo guarnizione vetro Roll of gasket Rollo de junta para vidrio</p> | <table border="1"> <thead> <tr> <th>TB08A</th> <th>Lunghezza Length Longitud</th> </tr> </thead> <tbody> <tr> <td>TB08A X2</td> <td>25 m 984"</td> </tr> </tbody> </table> | TB08A | Lunghezza Length Longitud | TB08A X2 | 25 m 984" | <p>Набивно уплътнение на метър, черно код: 8088-TB08AX2F85 Цена: 12,50 лв с ДДС/1 метър</p> |
| TB08A | Lunghezza Length Longitud | | | | | | |
| TB08A X2 | 25 m 984" | | | | | | |
|  | <p>Kit angoli telaio Corner door frame kit Kit esquinas marco de puerta</p> | <p>TB16A</p> | <p>Комплект от 4 броя ъглови сглобки код: 8088-TB16A00995 Цена: 202,50 лв с ДДС</p> | | | | |
|  | <p>Coppia di supporti per vetro Pair of glass supports Par de soportes para vidrio</p> | <p>TB19A</p> | <p>Комплект подложки за стъкло код: 8088-TB19A00995 Цена: 5,70 лв с ДДС/к-т</p> | | | | |
|  | <p>Spazzola ad infilare Brush gasket for door profile Junta de cepillo</p> | <table border="1"> <thead> <tr> <th>TB20A</th> <th>Lunghezza Length Longitud</th> </tr> </thead> <tbody> <tr> <td>TB20A 60</td> <td>6000 mm 236"</td> </tr> </tbody> </table> | TB20A | Lunghezza Length Longitud | TB20A 60 | 6000 mm 236" | <p>Четка погова за гек. капак, на метър код: 8088-TB20A30F85 Цена: 4,50 лв с ДДС/1 метър</p> |
| TB20A | Lunghezza Length Longitud | | | | | | |
| TB20A 60 | 6000 mm 236" | | | | | | |

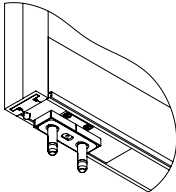
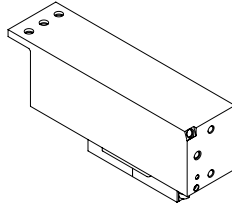
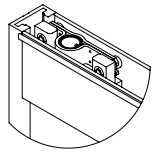
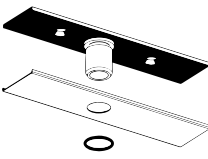
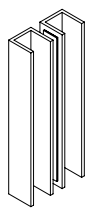
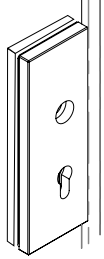
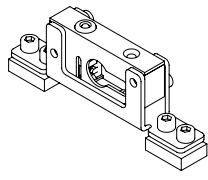
|  | <p>Supporto per cerniera idraulica ad angolo Corner hydraulic hinge support Soporte para bisagra hidráulica en esquina</p> | <p>TB29A</p> <p>Планка/държач на автомат Frenum за въграждане в профил</p> <p>код: 8088-TB29A00995</p> <p>Цена: 43,20 лв с ДДС</p> | | | | |
|---|--|---|-------|-------------------------------|-------|-------------------|
|  | <p>Cerniera idraulica chiudiporta Hydraulic hinge Bisagra hidráulica</p> | <p>4FXXN</p> <p>Хидравлична панта/автомат Frenum за въграждане в профил</p> <p>код: 8088-4FX1N1096260095</p> <p>Цена: 487,50 лв с ДДС</p> | | | | |
|  | <p>Supporto per rotazione superiore ad angolo e a bilico Corner and displaced top pivot slot Soporte para sistema de rotación superior</p> | <p>TB40A</p> <p>Горна панта за въграждане в профил,</p> <p>код: 8088-TB40A00995</p> <p>Цена: 67,20 лв с ДДС</p> | | | | |
|  | <p>Rotazione superiore Top pivot Punto de giro superior</p> | <p>10180</p> <p>Горна ос към трегер, черно</p> <p>код: 8088-101801094269995</p> <p>Цена: 36,00 лв с ДДС</p> | | | | |
|  | <p>Coppia di maniglie a incollare Pair of handles to be glued Par de manetas para pegar</p> | <table border="1" data-bbox="869 1344 1476 1444"> <thead> <tr> <th>TB43A</th> <th>Lunghezza Length Longitud</th> </tr> </thead> <tbody> <tr> <td>TB43A</td> <td>150 mm 5" 29/32</td> </tr> </tbody> </table> <p>Комплект гръжки с лепене, черно</p> <p>код: 8088-TB17A00265</p> <p>Цена: 66,00 лв с ДДС</p> | TB43A | Lunghezza Length Longitud | TB43A | 150 mm 5" 29/32 |
| TB43A | Lunghezza Length Longitud | | | | | |
| TB43A | 150 mm 5" 29/32 | | | | | |
|  | <p>Serratura verticale Vertical lock Cerradura vertical</p> | <p>TB38A</p> <p>Брава за въграждане в профил, черно</p> <p>код: 8088-TB38A00265-L/R</p> <p>Цена: 368,50 лв с ДДС</p> | | | | |
|  | <p></p> | <p>Заклучване за въграждане в профил горе или долу, черно</p> <p>код: 8088-TB34A00995</p> <p>Цена: 195,30 лв с ДДС</p> | | | | |

1.

3 4

2. Размер на отвора и вратата

Lv = Ширина отвор
Hv = Височина отвор

TB21A = Lv-42
 TB22A = Lv-42
 TB05A = Hv-18
 TB06A = Hv-18

3. Размер на стъклото

X = Ширина стъкло
 Y = Височина стъкло

X = Lv-22
 Y = Hv-126

4. Вертикал | Позиция на сглобката горе

3 Nm

39 mm

i Поставете на мястото и затегнете 2-та имбуса

5. Вертикал | Позиция на сглобката долу

3 Nm

39 mm

i Поставете на мястото и затегнете 2-та имбуса

6. Горен профил / възможни части за поставяне

51 min | Min. 2"

30+38 | 1 3/16+1 1/2"

15.1 | 19/32"

i Поставяне с фрезован профил TB54A и капак TB56A

7. Горен профил / Позиция на аксес.

АКСЕСОАР ЗА ГОРНИЯ ПРОФИЛ

1

i Завийте, но не затягайте винт "1".

i Повторете операциите и за другите аксес.

8. Долна релса / Позиция на аксес.

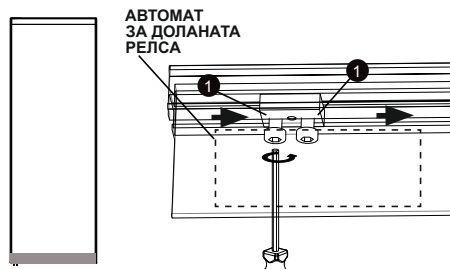

i Завийте, но не затягвайте винт "1".

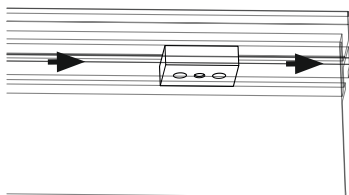

9. Долна релса / Възможни аксесоари

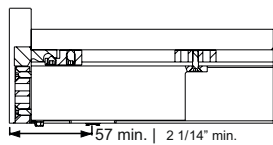
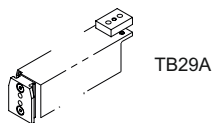

i Начина поставяне е на Фиг. 24-25-26

10. Горна релса / Позиция на сглобките

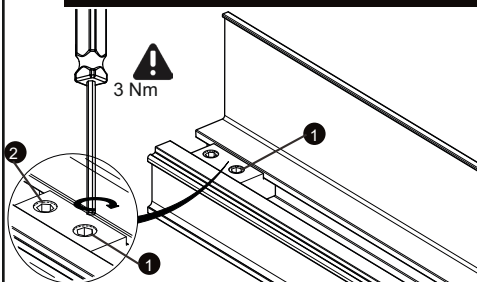

i Придвийте до позиция и завийте имбус "1".

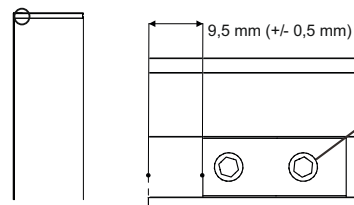

11. Долна релса / Позиция на сглобките

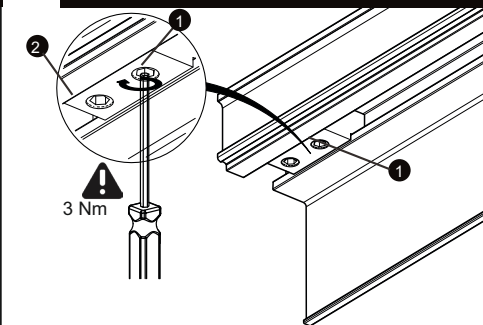

i Придвийте до позиция и завийте имбус "1".

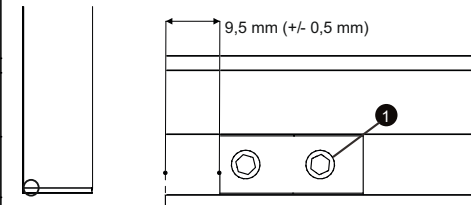

12. Затягане на профилите един с друг

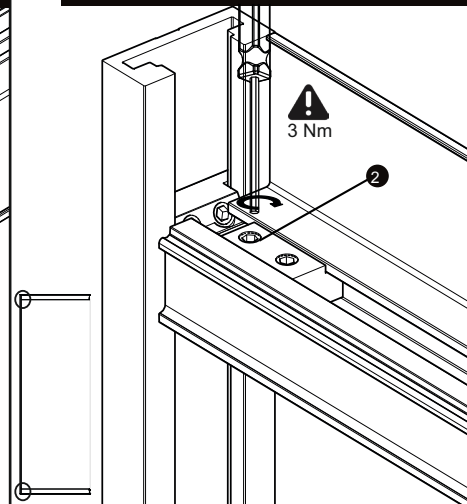

i Завийте имбус "2" за фикс. на хоризонталния към вертикалния (повторете операцията и в горния ъгъл).

13. Фиксиране на аксесоарите

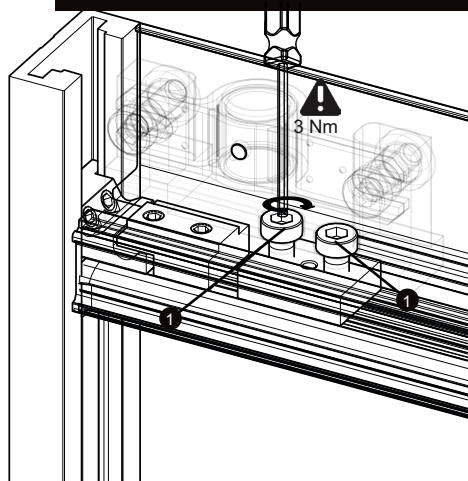

i Затегнете и 2-та винта "1" в правилната позиция на аксесоара.

14. Поставяне на стъклото и подложките

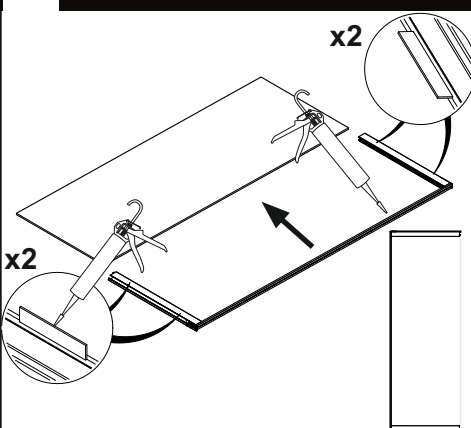

! Поставете подложките TB19A (4), и ги фиксирайте към профилите със силикон.

! За врати над 2000 mm залепете стъклото със силикон във вертикалния профил.

15. Поставяне на вертикала

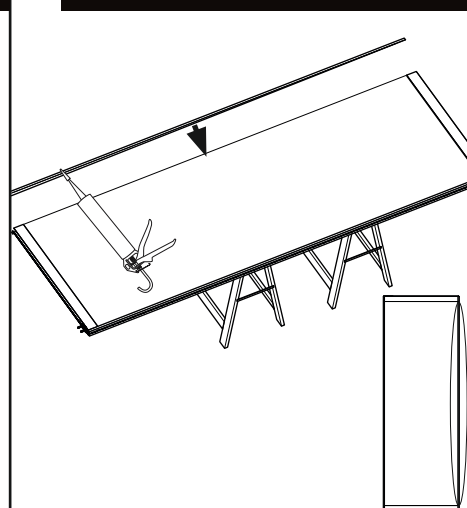

! За врати над 2000 mm залепете стъклото със силикон във вертикалния профил.

16. Фиксиране на 2-рия вертикал

i Затегнете имбусите "2" в ъглите/сглобките. (Виж фиг.12)

17. Фиксиране на стъклото

i Центрирайте стъклото използвайки 8 дистанц. (парчета уплътнител).

18. Поставяне на уплътнението

i Поставете уплътнението и от двете страни (А и В) на стъклото в рамката.

19. Уплътнение на стъклото | Изрязване

! Преди поставяне на уплътнението махнете 8-те парчета.

i Изрежете на размер (уплътнението по хориз. е по-дългото).

i Използвайте вода за по-лесно поставяне на уплътнението в рамката.

20. Уплътнение на стъклото | Позиция

i Правилна позиция на уплътнението. Уплътненията по хоризонтала трава да покриват същите по вертикала.

21. Монтаж на брава

ЗА БРАВИ:

i Развийте винтовете на бравата, за да извадите механизма.

22. Монтаж на брава

i Развийте винтовете, за да отворите тялото.

23. Монтаж на брава

| Дебелина стъкло | Уплътнения Страна А | Уплътнения Страна В |
|-----------------|---------------------|---------------------|
| 8 mm [5/16"] | 3 | 3 |
| 10 mm [3/8"] | 2 | 2 |
| 12 mm [15/32"] | 1 | 1 |
| 12,7 [1/2"] | 1 | 1 |

i Поставете бравата с отвора на стъклото

24. Монтаж на брава

i Завийте винтовете на капачите и фиксирайте бравата към стъклото.

24. Монтаж на брава

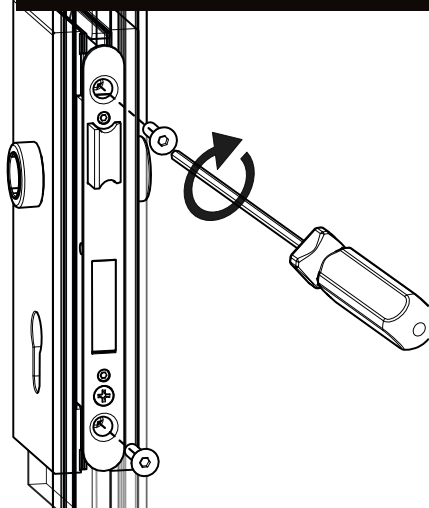

i Поставете механизма в отвора и затегнете винтовете.

24. Монтаж на ТВ29А+4FXXN

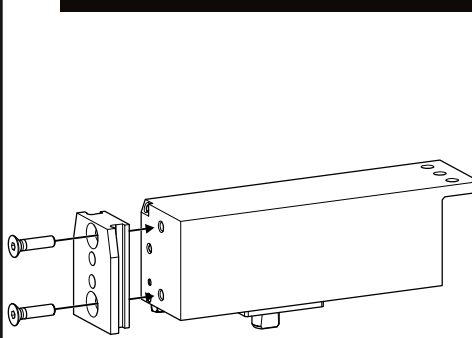

i Фиксирайте държача ТВ29А на автомата

24. Монтаж на ТВ29А+4FXXN

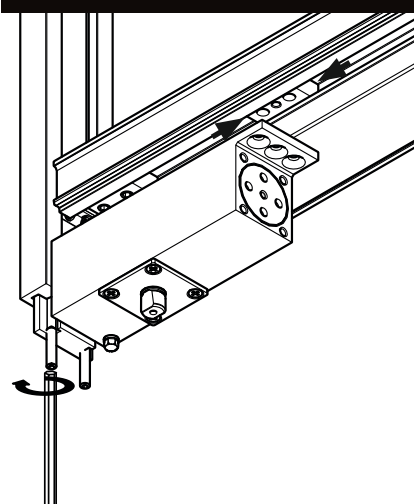

i Поставете ТВ29А+4FXXN в канала на верт. профил, завийте имбусите и изместете фикс. планка на правилното място.

24. Монтаж на ТВ29А+4FXXN

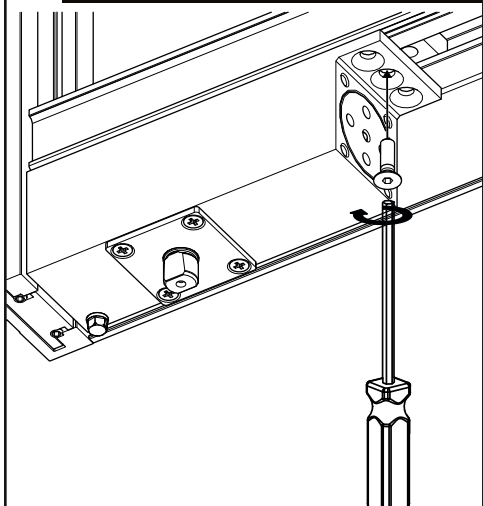

i Завийте винтовете в планката, за да фикс. ТВ29А+4FXXN в профила.

25. Монтаж на дръжките

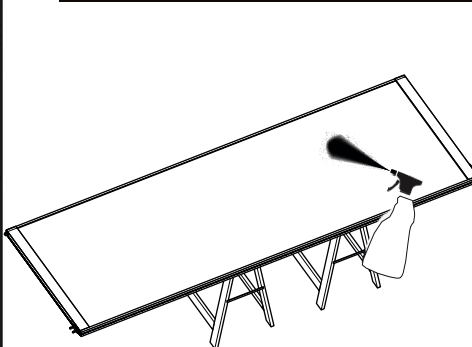

i Почистете стъклото с препарат да не е мазно.

26. Монтаж на дръжките

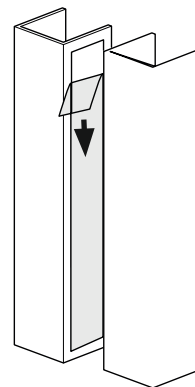

i Премахнете защитното фолио на лепенката

27. Монтаж на дръжките

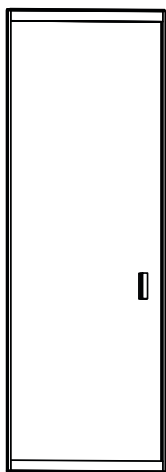

i Позиционирайте дръжките и залепете (на желаното място).